

DATE:

SERIE NO:

A lire avant utilisation

INSTRUCTIONS DE MONTAGE ET INDICATIONS TECHNIQUES

Lampadaire

Fabriqué et diffusé par

Vor Inbetriebnahme lesen

MONTAGEANLEITUNG UND TECHNISCHE HINWEISE

Stehleuchte

Herstellung und Lieferung

Steve Lechot Luminaires Sàrl - Ecluse 12 - CH-2740 Moutier
 fon ++41 32 493 67 20 - fax ++41 32 493 67 36 - mail: info@stevelechot-luminaires.ch

FRANÇAIS

Instructions de montage pour l'installation des sources lumineuses

Ne brancher l'alimentation électrique qu'une fois les deux sources lumineuses installées!

1. Visser le socle fin et le socle de base sur le corps de lampe posé à plat en faisant coulisser le câble d'alimentation (croquis 1), prendre garde à ce que le câble d'alimentation se place dans l'espace prévu à cet effet.
2. Insérer les sources lumineuses dans les douilles rotor écritures tournées vers le bas et faire pivoter les tubes.
3. Fixer l'abat-jour d'abord sur le socle fin puis en haut sur la douille (croquis 2).
4. Clipper le diffuseur dans les rainures du corps de lampe postérieur.

DEUTSCH

Anleitung zum Einsetzen der Leuchtmittel

Leuchte erst nach Einsetzen der beiden Leuchtstoffröhren ans Stromnetz anschliessen!

1. Die beiden Bodenplatten mit den beiliegenden Schrauben am Leuchtenkörper festschrauben. Das Kabel muss dabei in der Aussparung der dickeren Platte zu liegen kommen. (Bild 1)
2. Die Leuchtstoffröhren mit der Beschriftung nach unten in die Rotorfassungen einführen und die Röhre um 90 Grad drehen.
3. Anbringen des Blendschutzes: Lassen Sie erst die die unteren Stifte in den Sockel, dann die oberen Stifte in die Löcher über der Fassung gleiten. (Bild 2)
4. Klippen Sie den Diffusor hinten an den Leuchtenkörper.

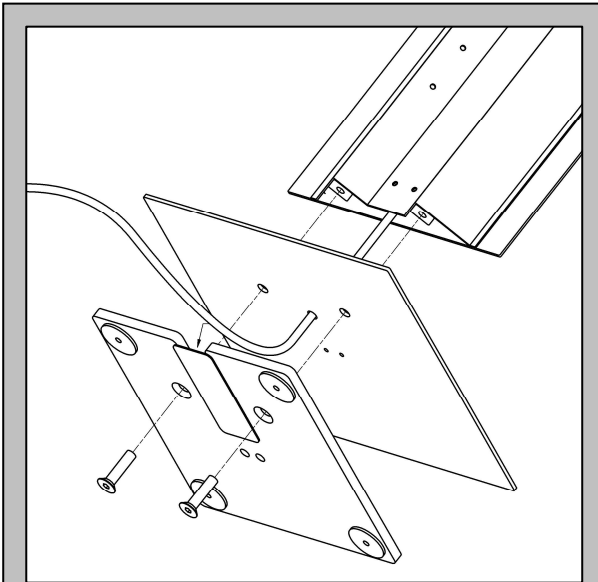

Croquis 1 / Bild 1

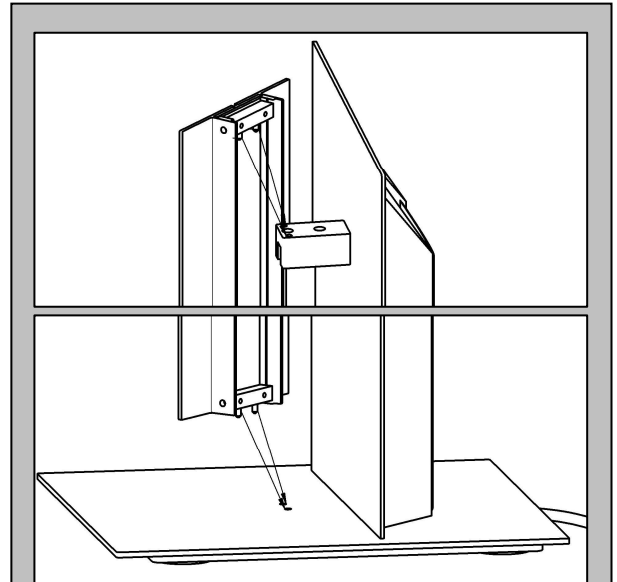

Croquis 2 / Bild 2

Indications techniques

- **Le luminaire est équipé d'un variateur intégré "Touch DIM" et ne doit en conséquence jamais être connecté avec un system de variation "DALI".**
- Le luminaire comporte un **interrupteur général** à pied transparent ON / OF ainsi que **deux interrupteurs à bascule** permettant d'allumer / éteindre / varier / mémoriser un niveau d'intensité lumineuse ; chaque tube est commandé individuellement par son propre interrupteur à bascule et peut être éteint / allumé / varié / programmé séparément.
- **Utilisation des 2 interrupteurs à bascule:**
 - lorsque l'on se place en face du luminaire, l'interrupteur à bascule de droite commande le tube antérieur et l'interrupteur à bascule de gauche commande le tube postérieur.
 - **allumer / éteindre:** appui court inférieur à 0.5 s sur l'interrupteur à bascule.
 - **varier l'intensité lumineuse:** appui long supérieur à 0.5 s sur l'interrupteur à bascule.
 - **mémoriser un niveau d'intensité lumineuse:** double clic rapide en moins de 0.4 s sur l'interrupteur à bascule après avoir réglé l'intensité lumineuse au niveau souhaité.
 - **annuler la mémorisation:** double clic rapide en moins de 0.4 s sur l'interrupteur à bascule lorsque le tube est éteint.
- **Sources lumineuses:** T 5/35 W ou T5/49 W ou T5/80 W à choix, 827 interna ou 830 warm white à choix.
 - Il est conseillé, de laisser allumer **les nouvelles sources lumineuses** pendant 100 heures à l'intensité maximale avant de varier l'intensité.
 - Deux sources lumineuses de puissance différente peuvent être placées sur un même luminaire selon l'éclairage souhaité.

Sécurité

- Transporter soigneusement le luminaire.
- Couper impérativement l'alimentation électrique en retirant la fiche de la prise de courant avant de procéder à l'entretien du luminaire ou au changement des sources lumineuses.
- Le luminaire doit être posé afin qu'il ne tombe pas.
- Respecter impérativement les distances minimales par rapport aux substances et matériaux inflammables. Risques d'incendies.
- Les lampes peuvent atteindre rapidement des températures de fonctionnement très élevées. Danger de brûlures au toucher!
- S'adresser à un électricien professionnel pour toute réparation; respecter l'emplacement du neutre en cas de défectuosité du câble d'alimentation.
- Le montage des luminaires doit être effectué par un spécialiste.
- Remplacer toute fermeture défectueuse.
- Tension d'entrée 220 – 240V 50/60 Hz
- Ne pas utiliser la lampe à l'extérieur.
- Le luminaire est adapté pour les pièces sèches. Ne convient pas pour salle de bains, piscine, sauna etc.
- Classe de protection 1

Instructions pour le nettoyage du luminaire

Utiliser uniquement un chiffon doux humecté si nécessaire avec un peu d'eau et du savon ou avec un détergent neutre pour les salissures les plus tenaces, ne pas utiliser d'alcool ou solvants!
Débrancher le Luminaire pour le nettoyage.

Réclamations

Les réclamations suite à un dommage de transport ne peuvent être prises en considérations que 30 jours à compter de la réception de la marchandise.
En cas de défectuosité du produit, nous procédons gratuitement à la réparation ou à l'échange du dit produit durant la période de garantie de deux années à compter du jour d'achat de la marchandise et sur présentation de la facture. Passé ce délai, les frais de transport et de réparation sont intégralement facturés.
Nous n'assumons aucune responsabilité pour les produits qui subissent des modifications sans notre accord écrit.

Steve Lechot Luminaires se tient à votre disposition pour toute question complémentaire

Technische Hinweise

- **Die Leuchte wird mit "Touch DIM" gesteuert und darf daher niemals an ein "DALI-Steuerungssystem" angeschlossen werden.**
- Die Leuchte verfügt über **einen transparenten Hauptschalter** mit ON/OFF-Funktion, und über **zwei Wippschalter** zum ein-, ausschalten, dimmen und programmieren der einzelnen Leuchtstoffröhren. Mit den Wippschaltern können die einzelnen Röhren unabhängig voneinander bedient werden.
- **Bedienung der Wippschalter:**
 - Steht man vor der Leuchte, bedient der rechte Wippschalter die vordere und der linke Wippschalter die hintere Röhre.
 - **Ein-/ausschalten:** Den Wippschalter kurz (weniger als 0.5 Sekunden) drücken.
 - **Dimmen:** Den Wippschalter länger als 0.5 Sekunden gedrückt halten, bis die gewünschte Lichtintensität erreicht ist.
 - **Lichtintensität speichern:** Gewünschte Lichtintensität einstellen, dann schneller Doppelklick (unter 0.4 Sekunden) mit dem Wippschalter.
 - **Speicherung aufheben:** Röhre mit dem Wippschalter ausschalten, dann schneller Doppelklick (unter 0.4 Sekunden) mit dem Wippschalter.
- **Leuchtstoffröhren:** T5/35 W oder T5/49 W oder T5/80, 827 interna oder 830 warm white, nach Wahl
 - Es wird empfohlen, **neue Leuchtstoffröhren** 100 Stunden ungedimmt brennen zu lassen.
 - Je nach gewünschter Beleuchtung können gleichzeitig zwei Leuchtstoffröhren mit unterschiedlichen Stärken eingesetzt werden.

Sicherheitshinweise:

- Die Leuchte vorsichtig transportieren.
- Vor dem Auswechseln der Leuchtstoffröhre oder vor Unterhaltsarbeiten an der Leuchte, muss die Leuchte unbedingt ausgesteckt werden.
- Die Leuchte muss so platziert werden, dass sie nicht umstürzt.
- Mindestabstände zu brennbaren Stoffen und Materialien unbedingt einhalten. Brandgefahr.
- Lampen können schnell sehr hohe Betriebstemperaturen erreichen. Beim Berühren besteht Verbrennungsgefahr.
- Reparaturen müssen von einem Elektriker durchgeführt werden; im Falle eines Defekts am Stromkabel die Platzierung des Nullleiters beachten.
- Die Montage der Leuchte muss durch einen Fachmann erfolgen.
- Defekte Schutzabdeckungen sind zu ersetzen.
- Eingangsspannung 220 – 240 V 50/60 Hz
- Leuchte darf nicht im Freien verwendet werden.
- Die Leuchte nur in trockenen Räumen einsetzen. Nicht geeignet für Badezimmer, Schwimmbad, Sauna etc.
- Schutzklasse 1

Reinigungsvorschriften

Weder Alkohol noch Lösungsmittel verwenden. Die Leuchte nur mit einem weichen Tuch abwischen. Wenn nötig kann man das Tuch leicht anfeuchten. Während der Reinigung die Leuchte vom Stromnetz trennen.

Reklamationen

Reklamationen bezüglich Transportschäden können nur innerhalb von 30 Tagen nach Erhalt der Ware berücksichtigt werden.
Im Falle eines fehlerhaften Produktes, reparieren oder tauschen wir dieses Produkt während der Garantiezeit von zwei Jahren ab Kauf des Produktes, gegen Vorweisung der Quittung, kostenlos. Nach Ablauf der Garantie werden Transport und Reparatur in Rechnung gestellt.
Wir übernehmen keine Verantwortung für Produkte die ohne unser schriftliches Einverständnis verändert wurden.

Bei offenen Fragen steht Ihnen Steve Léchot Luminaires gerne zur Verfügung.